

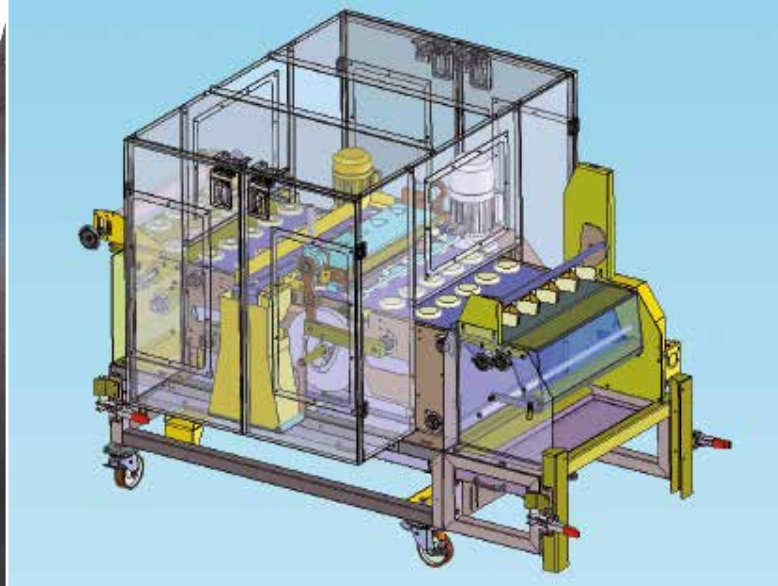

**THE BAKER'S
CROWN**

KÖNIG СТАНЦИЯ ДЛЯ ВЫШТАМПОВКИ ДОНАТОВ
ДОПОЛНИТЕЛЬНЫЙ МОДУЛЬ ДЛЯ ПРОИЗВОДСТВА ДОНАТОВ



ТЕХНИЧЕСКИЕ ХАРАКТЕРИСТИКИ

- для производства донатов в диапазоне развеса от 30 до 80 гр. при 5-, 6-, или 8-рядном исполнении
- максимальная производительность до 14.400 штук в час при 30 тактах в минуту
- устройство для центровки выштамповки изделий
- донат выштамповывается снизу, остатки теста выдуваются на передаточный транспортёр
- поставляется с рабочей шириной 600, 800 и 1000 мм.
- передача готовых изделий посредством транспортёра на станцию отсадки
- простая чистка съёмного транспортёра для отлёжки теста
- простой доступ и чистка всей станции и съёмного транспортёра
- наружный защитный корпус со смотровыми окнами
- благодаря модульному принципу может дополнить линию для производства мелкоштучных изделий, например, Combilline
- выполнена полностью из нержавеющей стали

ОСНОВНЫЕ ПАРАМЕТРЫ

