

THE BAKER'S  
CROWN



## **HOCHLEISTUNGSGUILLOTINE**

HOHE GESCHWINDIGKEIT UND  
GERINGE AUSSCHUSSQUOTE



## LEISTUNGSMERKMALE

Beim Schneiden und Stanzen brilliert die König Hochleistungsguillotine mit einer Reihe von entscheidenden Vorteilen:

- die Guillotine steht für große Schnittkräfte und ist aufgrund des Servomotors sehr leise
- die Stanz- bzw. Ausstechwerkzeuge können über eine Schnellwechseleinrichtung in wenigen Minuten getauscht werden
- der Schnitt verläuft durch die hohe Schnittgeschwindigkeit selbst bei Produkten mit einer großen Teigbandhöhe noch exakt senkrecht
- mit dieser ausgereiften Technik können unglaublich hohe Hubzahlen gefahren werden und es kommt zu keinem Stau am Messer - **Taktzeit bis zu 6 Hüben/Sekunde mit mitfahrendem Schneidewerkzeug**
- geringe Ausschußquote
- integrierbar in bestehende Produktionslinien
- konstruktiv individuell anpassbar

Anwendungsbeispiele:

- Produktion von Tortellini, gefüllten Lebensmitteln oder Tiernahrung

## HAUPTABMESSUNGEN

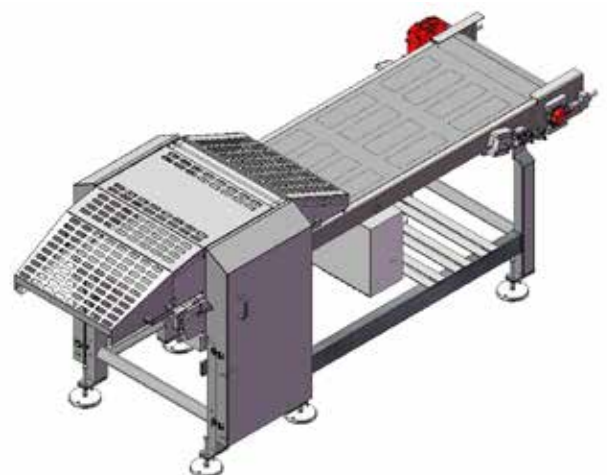
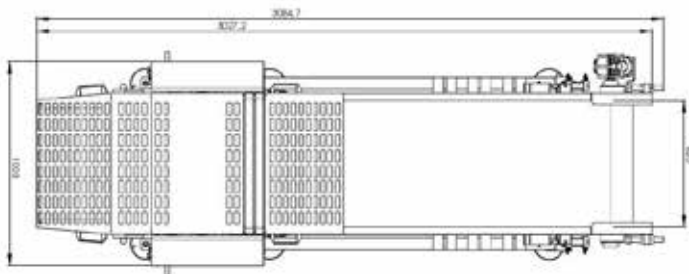

**KÖNIG** THE BAKER'S CROWN

König Maschinen Gesellschaft m.b.H.  
Stattegger Straße 80, 8045 Graz, AUSTRIA  
Tel.: +43 316 6901-0, Fax: +43 316 6901-115  
info@koenig-rex.com, www.koenig-rex.com