

**KONIG**

THE BAKER'S  
CROWN

## ПРОГРАММА REX

АВТОМАТИЧЕСКИЕ  
ТЕСТОДЕЛИТЕЛЬНЫЕ И  
ТЕСТООКРУГЛИТЕЛЬНЫЕ  
МАШИНЫ

**ДЕЛЕНИЕ И ОКРУГЛЕНИЕ ТЕСТОВЫХ ЗАГОТОВОК**





## ДАВАЙТЕ ДОБИВАТЬСЯ УСПЕХА СОВМЕСТНО!

### В СЕМЕЙСТВЕ ДЕЛИТЕЛЕЙ REX ОТ KÖNIG КАЖДЫЙ ЧУВСТВУЕТ СЕБЯ ЗАЩИЩЁННЫМ

Когда в 1969-м году человек впервые ступил на Луну, это был «огромный скачок для всего человечества» (Нил Армстронг). Первое «приземление» прототипа Rex на рынок, возможно, не привлекло такого внимания всего мира, однако в своей отрасли оно имело решающее значение. Ведь первый Rex существенно облегчил работу пекарей, не изменяя при этом традиционные технологии и качество. Это стало началом долгой истории успеха компании König: Последовательная модернизация и инновационность позволяют компании König и ее клиентам всегда быть на шаг впереди, что в конечном итоге и сделало König лидером на рынке оборудования для формовки мелкоштучной продукции. Головные машины и установки для производства мелкоштучных изделий от König являются сегодня неотъемлемой частью пекарен во всех частях света. Пекари всего мира, от маленького индивидуального предприятия, выпускающего несколько сотен штук в день, до крупных промышленных производителей, эксплуатирующих установки производительностью 42 000 и более штук в час - доверяют компании König. И König оправдывает это доверие, постоянно прилагая максимальные усилия для дальнейшего усовершенствования в плане точности и диапазона развеса, щадящей обработки теста, способности обработки «проблемного» теста, гигиены, удобства очистки, простоты технического обслуживания и управлени.





## НАШ УСПЕХ НЕ ЗНАЕТ ГРАНИЦ

### СЕМЕЙСТВУ REX ДОВЕРЯЮТ ПЕКАРИ ВО ВСЕМ МИРЕ

Совершенная и надежная техника - это только одна сторона, вторая же - последовательная направленность на целевые группы. Поэтому в ассортименте König есть три модельных ряда и множество вариантов моделей покрывающих весь диапазон потребностей: где угодно, в любом количестве, любые продукты: Тестоделительные машины от König закладывают надежную основу для продуктивного производства первоклассных хлебобулочных изделий. Им доверяют пекари во всех частях света.





## **ЩАДЯЩАЯ ОБРАБОТКА И МАКСИМАЛЬНО ТОЧНЫЙ РАЗВЕС**

### **ДЕЛЕНИЕ И ОКРУГЛЕНИЕ ТЕСТОВЫХ ЗАГОТОВОК ПО ПРИНЦИПУ REX**

Наиболее сложные вызовы - всегда те, которые предполагают максимально возможную согласованность противоположных интересов. Именно такие задачи возникают в процессе деления и округления теста.

С одной стороны, речь идет о щадящей обработке теста, а с другой – о постоянном соответствии строгим весовым нормам в ходе производственного процесса.

И последний, но не менее важный фактор: компания König занимает лидирующие позиции в технологиях также благодаря решению данной проблемы, чем явно довольны ее клиенты.

В частности, используя сложные технологии, например запатентованный принцип предварительного порционирования теста, нам удалось достичь оптимального баланса между точностью развеса и щадящей обработкой теста. Компания König гарантирует наличие таких характеристик у всех машин семейства Rex.

**Такую гарантию мы называем «Принцип Rex».**

# **KÖNIG**

# ОБЗОР СЕМЕЙСТВА REX



## СЕРИЯ S MINI REX

Mini Rex Futura  
Mini Rex Multi



## СЕРИЯ M REX

Basic Rex  
Classic Rex  
Classic Rex Futura  
Classic Rex Plus  
Rex Futura Multi



## СЕРИЯ L INDUSTRIE REX

I-Rex Compact EC  
I-Rex Compact Futura EC  
Industrie Rex I  
Industrie Rex II  
Industrie Rex Plus  
Industrie Rex Futura  
Industrie Rex III  
Industrie Rex AW / AW EC  
Industrie Rex V AW EC

# KONIG



### СОВРЕМЕННЫЕ ХЛЕБОПЕКАРНЫЕ ТЕХНОЛОГИИ ОТ КОМПАКТНЫХ УСТАНОВОК ДО ПРОМЫШЛЕННЫХ ЛИНИЙ

В зависимости от конечного вида изделий на наших установках со шкафами расстойки с подвесными люльками тестовые заготовки можно раскатывать, закатывать, штамповать, приплюсчивать, надрезать или придавать им иную форму. Широкое разнообразие конструкций машин также позволяет удовлетворять любые потребности наших заказчиков.

**S**

#### СЕРИЯ

Стремление предложить каждому пекарю самые лучшие решения проходит красной нитью через всю историю становления компании.

Как результат, сегодня мы располагаем машинами, установками и печами, отвечающими всем индивидуальным потребностям. **Серия S** включает в себя все установки, основанные на принципе Mini Rex, с производительностью до 4 800 шт/ч - идеальный вариант для пекарен в супермаркетах и небольших предприятий.

**M**

#### СЕРИЯ

Как и все оборудование фирмы Köpfig, **серия M** представляет собой технологию высокого уровня. Для достижения успеха нужен опыт, обширные знания технологического процесса, последовательное стремление к совершенствованию и желание предлагать хлебопекарным предприятиям наилучшие из всех доступных решений. К серии M относятся установки, основанные на принципе Classic Rex для среднего сегмента производительности до 9 000 штук/ч.

**L**

#### СЕРИЯ

Моделями Industrie Rex **серии L** производительностью до 50 400 штук/ч фирма Köpfig открывает новую страницу в промышленном производстве хлебобулочных изделий. Эта лидирующая позиция касается не только производительности установок, но и таких определяющих критериев, как качество продукта, гибкость, эффективность, эргономичность и производственная безопасность..



**ПРИНЦИПЫ РАБОТЫ CLASSIC:  
MINI REX MULTI | BASIC REX  
CLASSIC REX | CLASSIC REX PLUS  
REX FUTURA MULTI**

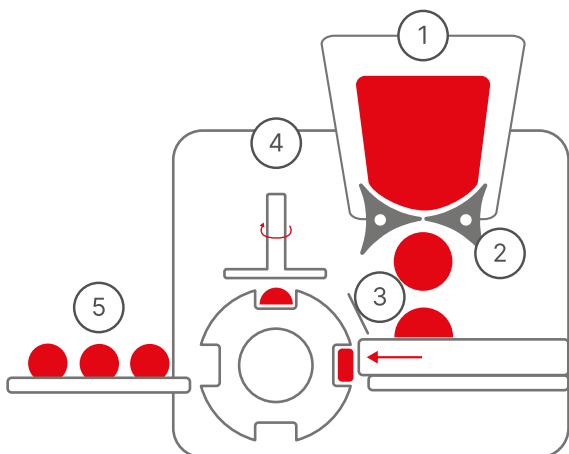

**ПРИНЦИПЫ РАБОТЫ FUTURA:  
MINI REX FUTURA |  
CLASSIC REX FUTURA**

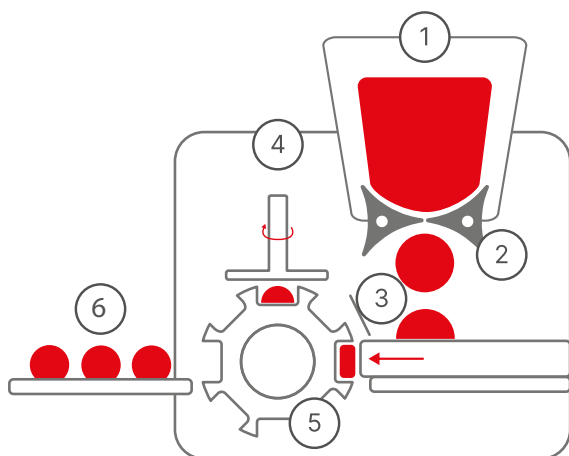

- 1 Тесто вручную загружается вручную во внутренний бункер тестоделительной машины с роликовыми валками
  - 2 При помощи вращающихся звездчатых валков оптимальные порции теста подаются в зону весового деления объёмного типа.
  - 3 Горизонтально движущийся толкатель заполняет тестом весовые камеры внутри делительного барабана, вращающегося в тактовом режиме. Избыточное количество теста подаётся обратно в зону весовой дозировки с помощью скребковой планки.
  - 4 После поворота на 90° против часовой стрелки производится округление тестовых заготовок при помощи поступательно –вращающегося движения шлифовальной плиты. Для достижения оптимального округления при разной консистенции теста и разным весе доступна регулировка скорости шлифовальной плиты и регулировка эксцентриситета..
  - 5 **Принцип Classic:** Делительный барабан оснащен 4 плунжерными модулями для одного диапазона развеса.
- Принцип Futura:** делительный барабан оснащен двумя комплектами разных плунжерных модулей для расширенного диапазона развеса.
- 6 После следующего поворота на 90° тестовые округлённые заготовки выгружаются на ленты распределителя



S

## MINI REX FUTURA

Тестоделительная и тестомесильная машина Mini Rex Futura впечатляет высокой производительностью - до 4 000 изделий в час, а также большим выбором перфорирующих планок, позволяющих получить чрезвычайно широкий диапазон веса.

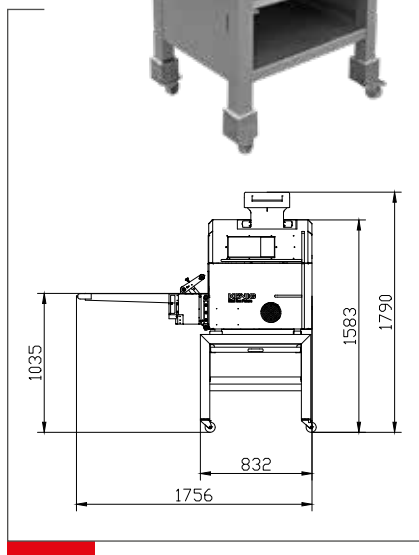

- Диапазон развеса от 13 до 160 г
- Макс. производительность до 4 000 штук в час
- Принцип действия: Futura (два диапазона развеса)
- Загрузка теста через бункер с роликовыми валками (15 кг)
- Расширенный диапазон развеса за счет комбинации двух типоразмеров равесочных плунжерных модулей
- Из высококачественной стали
- Цифровое управление SPS
- Потребляемая электрическая мощность 0,75 кВт
- Вес машины ок. 350 кг
- Размеры делителя (Д x Ш x В в мм): 1 755 x 630 x 1 790

S

## MINI REX MULTI

Компактная тестоделительная и тестоокруглительная машина Mini Rex Multi отличается широким диапазоном развеса (8-330 г) и представляет собой оптимальную альтернативу традиционным автоматическим шлифовальным машинам тарельчатого типа.

- Диапазон развеса от 8 до 330 г
- Макс. производительность до 4 800 штук в час
- Принцип действия: расширенный диапазон развеса за счет сменных равесочных плунжерных модулей с различным диапазоном развеса
- Загрузка теста через бункер с роликовыми валками (15 кг)
- Простая и безопасная замена равесочных плунжерных модулей делительного барабана для различных диапазонов развеса
- Отличная доступность ко всем рабочим узлам и, соответственно, удобство очистки бункера с роликовыми валками
- Исполнение из высококачественной стали
- Простое управление при помощи сенсорной панели
- Потребляемая электрическая мощность 0,75 кВт
- Вес машины ок. 300 кг
- Размеры машины (Д x Ш x В в мм): 1 740 x 650 x 1 805

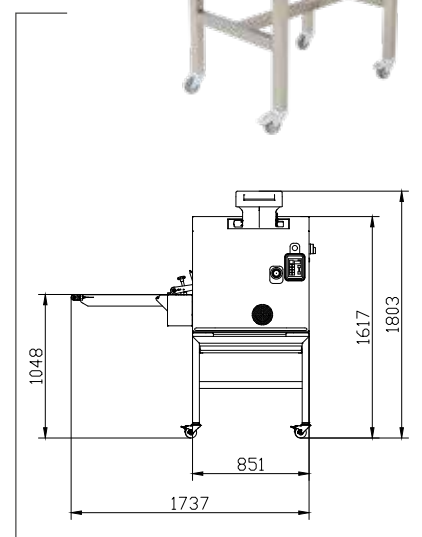



M

## BASIC REX

### REX В МНОГОЧИСЛЕННЫХ ИСПОЛНЕНИЯХ

Производительность до 9 000 штук в час и многорядное исполнение отличают Basic Rex как проверенную модель начального класса. При этом технология щадящей обработки теста Rex поддерживает качество продукции на наивысшем уровне.

- Диапазон развеса от 15 до 135 г
- Макс. производительность до 9 000 штук в час
- Принцип действия: стандартный (фиксированный диапазон развеса)
- Загрузка теста через бункер с роликовыми валками / загрузочный бункер шахтного типа (макс. 28/18 кг)
- Исполнение из высококачественной стали
- Управление при помощи реле
- Потребляемая электрическая мощность 1,5 кВт
- Вес машины ок. 800 кг
- Размеры машины (Д x Ш x В в мм): 2 040 x 985 x 1 655

\* доступны распределительные транспортеры различной длины

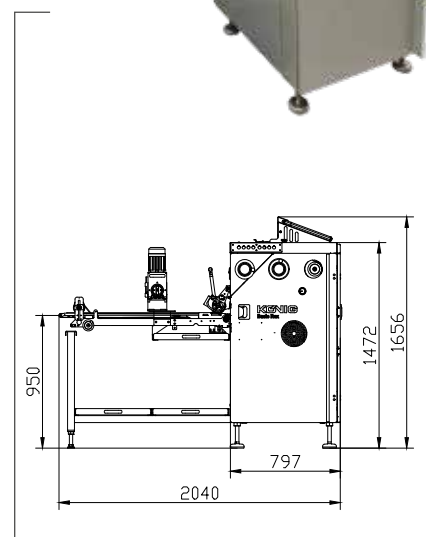

M

## CLASSIC REX

Производительность до 9 000 шт. в час и непревзойденные показатели качества продукции и универсальности лучше всего характеризуют модель Classic Rex. Classic Rex оптимально подходит для работы в среднем сегменте производительности и при этом отлично соответствует самым высоким требованиям гигиены.

- Диапазон развеса от 13 до 160 г
- Макс. производительность до 12 000 штук в час
- Принцип действия: стандартный (фиксированный диапазон развеса)
- Загрузка теста через загрузочный бункер с роликовыми валками / загрузочный бункер шахтного типа (макс. 28/18 кг)
- Отличная доступность ко всем рабочим узлам, соответственно, удобство очистки бункера с роликовыми валками
- Исполнение из высококачественной стали
- Управление при помощи программируемого контроллера / реле
- Потребляемая электрическая мощность 2 кВт
- Вес машины ок. 950 кг
- Размеры машины (Д x Ш x В в мм): 2 055 x 925 x 1 780

\* доступны распределительные транспортеры различной длины

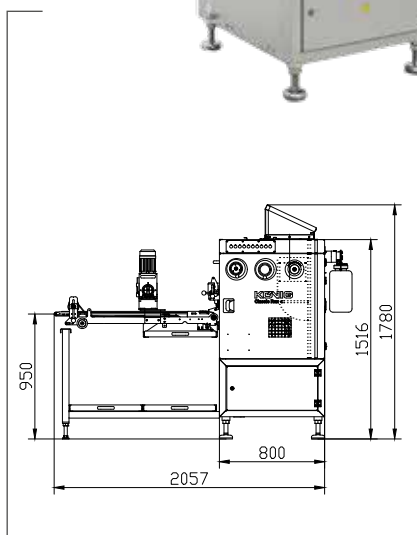

## CLASSIC REX FUTURA

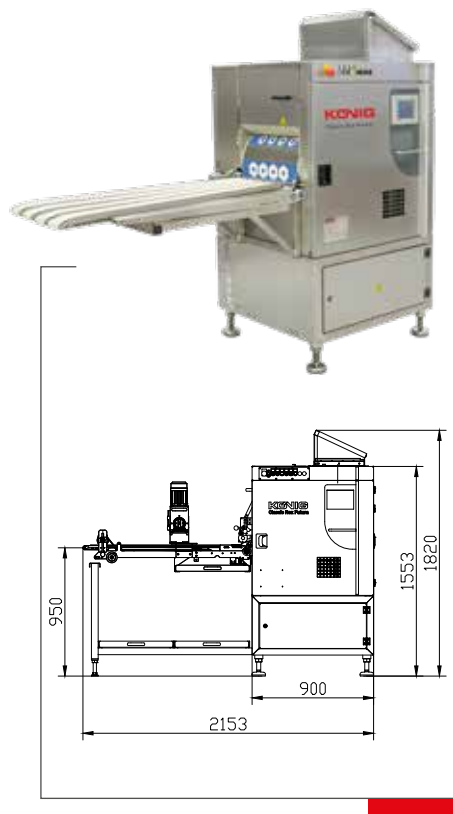

Увеличенный развесной барабан, развесочные модули делительного барабана разных типоразмеров - таковы отличительные особенности модели Classic Rex Futura. Все это делает возможной деление и округление тестовых изделий с широким диапазоном штучного развеса.

- Диапазон развеса от 15 до 180 г
  - Макс. производительность до 9 000 штук в час
  - Принцип действия: Futura: расширенный диапазон развеса за счет комбинации двух типов размеров развесочных плунжерных модулей
  - Загрузка теста через бункер шахтного типа с роликowymi валками (макс. 28/18 кг)
  - Расширенный диапазон развеса за счет комбинации двух типоразмеров развесочных плунжерных модулей
  - Исполнение из высококачественной стали
  - Управление через программируемый контроллер при помощи сенсорной панели
  - Потребляемая электрическая мощность 2 кВт
  - Вес машины ок. 950 кг
  - Размеры машины (Д x Ш x В в мм): 2 153 x 925 x 1 820
- \* доступны распределительные транспортеры различной длины

## М

## CLASSIC REX PLUS

Classic Rex Plus делит и формует тестовые заготовки весом до 320 г с производительностью до 4 800 штук в час. В этой тестоделительной и округлительной машине реализован проверенный на практике принцип Rex, который позволяет формовать подложки для пиццы, заготовки для багетов и другие виды изделий в больших объемах производства.

- Диапазон развеса от 75 до 320 г
- Макс. производительность до 4 800 штук в час
- Принцип действия: стандартный (фиксированный диапазон развеса)
- Загрузка теста через бункер шахтного типа с роликowymi валками (30 кг)
- Исполнение из высококачественной стали
- Управление через программируемый контроллер при помощи сенсорной панели
- Вес машины ок. 950 кг
- Размеры машины (Д x Ш x В в мм): 2 275 x 860 x 1 890

\* доступны распределительные транспортеры различной длины

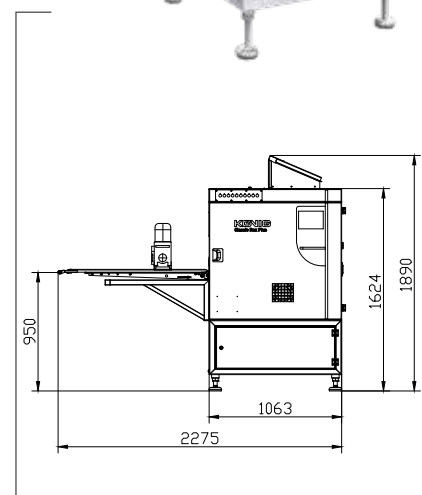

M

## REX FUTURA MULTI

Новым знаковым событием в рамках работ по расширению диапазона штучного развеса стало появление модели универсального делителя–округлителя Rex Futura Multi. Проверенный временем принцип Rex, а также легкозаменяемые плунжерные развесочные модули позволяют делить и округлять тестовые заготовки в расширенном диапазоне развеса теста от 12 до 245 г (с округлением) или от 200 до 600 г (без округления).

- Диапазон развеса от 12 до 600 г
- Макс. производительность до 12 000 штук в час
- Принцип действия: сменные развесочные плунжерные модули
- Загрузка теста через бункер шахтного типа с роликовыми валками (28 кг)
- Простая и безопасная замена развесочных плунжерных модулей делительного барабана для различных диапазонов развеса
- Оптимальная доступность для легко доступной очистки и технического обслуживания за счет съёмных компонентов и обшивочных панелей большой площади
- Исполнение из высококачественной стали
- Управление через программируемый контроллер при помощи сенсорной панели
- Потребляемая электрическая мощность 2 кВт Вес машины ок. 1 100 кг
- Размеры машины (Д x Ш x В в мм): 2 200 x 1 030 x 1 900

\* доступны распределительные транспортеры различной длины

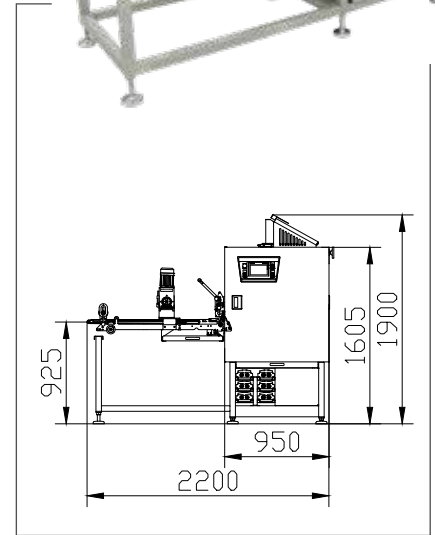





## УЗЕЛ ЗАГРУЗКИ ДАННЫХ

### ПРЕДПОЧИТАЕТЕ ИНФОРМАЦИЮ В ЦИФРОВОМ ВИДЕ? ВСЕ БРОШЮРЫ ТАКЖЕ ДОСТУПНЫ ОНЛАЙН

Цифровые каналы работают молниеносно, а контент обновляется буквально за секунду. Тем не менее, необходимо сочетать печатную и электронную форму информационных материалов. На нашем веб-сайте в разделе «Узел загрузки данных» вы найдете все брошюры, флайера и истории успеха наших клиентов в электронном виде с возможностью загрузки материалов. Но при этом не забывайте о заботе об окружающей среде.



Все каталоги деталей вы также найдете в разделе «Узел загрузки данных».

## INDUSTRIE REX: REX ДЛЯ БОЛЬШИХ ОБЪЕМОВ ПРОИЗВОДСТВА

Технологическое лидерство König также впечатляюще демонстрирует самый большой и сильный представитель семейства REX. Достигнув баланса между щадящей обработкой теста и точностью развеса, компании König снова удается привести, казалось бы, противоположные вещи к общему знаменателю: точность развеса и высокое качество при максимально щадящей обработке теста и производительности 42 000 и более штук в час!

### ПРИНЦИПЫ РАБОТЫ



### ПРИНЦИП РАБОТЫ: I-REX COMPACT EC

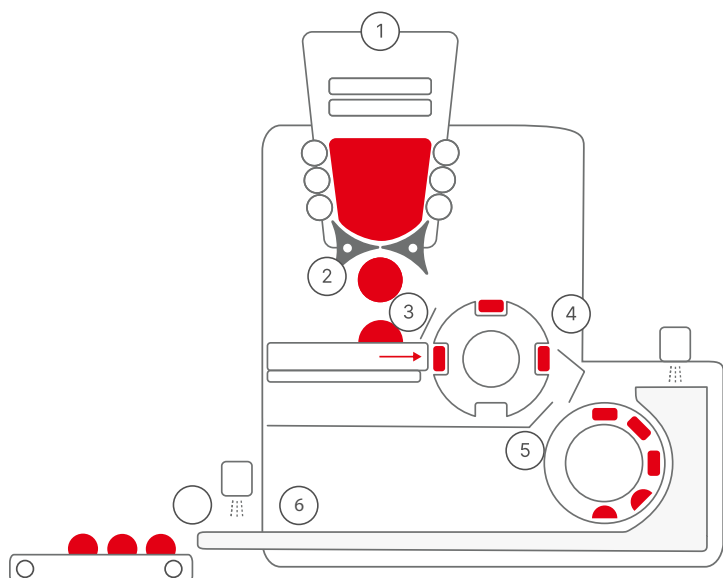

- 1 Тесто загружается в загрузочный бункер с роликовыми валками.
- 2 При помощи вращающихся звездчатых валков оптимальные порции теста подаются в зону весовой дозировки объемного типа.
- 3 Горизонтально движущийся толкатель заполняет тестом весовые камеры внутри делительного барабана, вращающегося в тактовом режиме. Избыточное количество теста подается обратно в зону весовой дозировки с помощью скребковой планки.
- 4 После поворота на 180° по часовой стрелке тестовые заготовки при помощи передаточной заслонки передаются в округлительный барабан.
- 5 Последующее округление тестовых заготовок осуществляется в непрерывно работающем округлительном барабане. Внутренний качающийся округлительный барабан имеет плавно регулируемый эксцентрик. Размер и характеристики округлительного узла зависят от консистенции и веса теста.
- 6 При помощи непрерывной ленты тестовые заготовки выдаются на распределительный транспортер. Электропневматическая регулировка натяжения транспортерной ленты обеспечивает оптимальный результат округления.



## I-REX COMPACT EC

I-Rex Compact EC — полностью автоматическая тестоделительная и тестоокруглительная машина с отдельной системой деления и округления, позволяющая делить и округлять тестовые заготовки весом до 200 г.

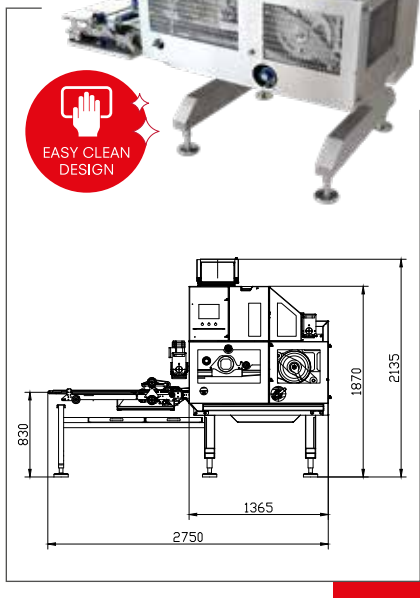

- Диапазон развеса от 30 до 200 г
- Макс. производительность до 14 400 штук в час
- Принцип действия: стандартный (фиксированный диапазон развеса)
- Загрузка теста через бункер с роликовыми валками (макс. 28 кг)
- Отличная доступность ко всем узлам делителя, и соответственно, удобство очистки бункера с роликовыми валами (дизайн EC)
- Исполнение из высококачественной стали
- Управление через программируемый контроллер при помощи сенсорной панели
- Потребляемая электрическая мощность 4 кВт
- Расход воздуха: 0,03 м3/мин
- Вес машины ок. 1 000 кг
- Размеры машины (Д x Ш x В в мм): 2 750 x 970 x 2 135

\* доступны распределительные транспортеры различной длины

L

## I-REX COMPACT FUTURA EC

I-Rex Compact Futura EC - полностью автоматическая тестоделительная и тестоокруглительная машина с раздельными системами деления и округления тестовых заготовок. Исполнение Futura при этом обеспечивает еще большую универсальность за счет комбинации двух (разных) диапазонов развеса или рядности.

- Диапазон развеса от 30 до 200 г
- Макс. производительность до 14 400 штук в час
- Принцип действия: Futura (два диапазона развеса)
- Загрузка теста через бункер с роликовыми валками (макс. 28 кг)
- Расширенный диапазон развеса за счет комбинации двух типоразмеров развесочных плунжерных модулей
- Отличная доступность ко всем рабочим узлам и, соответственно, удобство очистки бункера с роликовыми валками (дизайн EC)
- Исполнение из высококачественной стали
- Управление через программируемый контроллер при помощи сенсорной панели
- Потребляемая электрическая мощность 4 кВт
- Расход воздуха: 0,03 м3/мин
- Вес машины ок. 1 000 кг
- Размеры машины (Д x Ш x В в мм): 3 200 x 970 x 2 135

\* доступны распределительные транспортеры различной длины

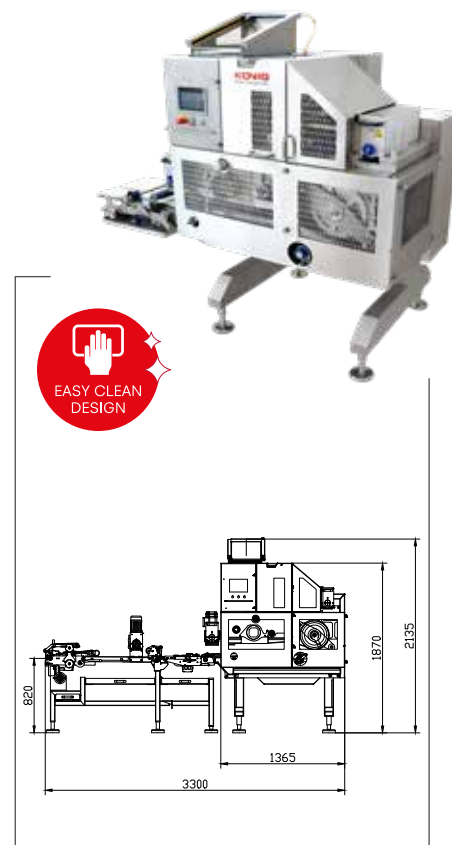



## EASY CLEAN DESIGN - НОВЫЙ СТАНДАРТ



- Простота очистки и технического обслуживания
- Вся установка в дизайне «Easy Clean» для оптимальной очистки и доступности
- Сторона управления безрамная, с легко откидывающимися вверх защитными панелями для обеспечения полного доступа ко всем лентам и модулям
- Натяжение лент ослабляется и они легко вынимаются
- Механические компоненты привода полностью изолированы от зоны обработки теста
- Большой зазор от пола не менее 300 мм и отсутствие непосредственно прилегающих выравнивающих ножек
- Благодаря скошенным под углом 45° поверхностям не скапливаются остатки муки и теста

## ПРИНЦИПЫ РАБОТЫ



### ПРИНЦИПЫ РАБОТЫ: INDUSTRIE REX I INDUSTRIE REX II INDUSTRIE REX PLUS

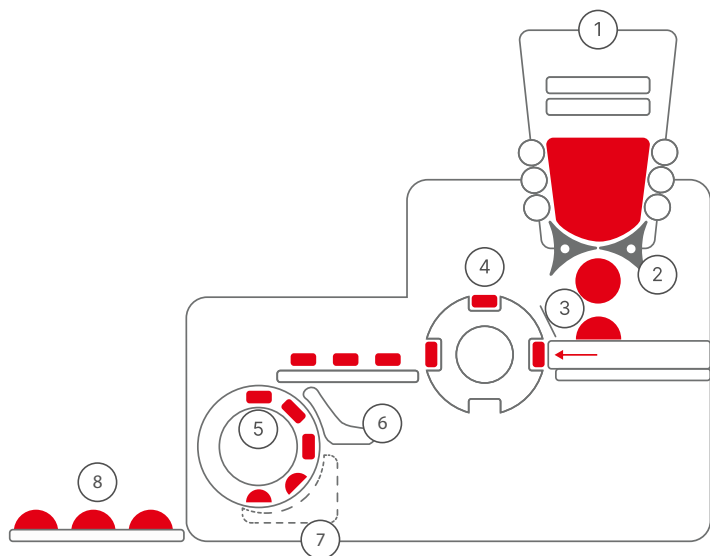

1 Тесто загружается в бункер с роликовыми валками.

2 При помощи вращающихся звездчатых валков оптимальные порции теста подаются в зону деления объёмного типа.

3 Горизонтально движущийся толкатель заполняет тестом весовые камеры внутри делительного барабана, вращающегося в тактовом режиме. Избыточное количество теста подаётся обратно в зону весовой дозировки с помощью скребковой планки.

4 После поворота на 180° против часовой стрелки тестовые заготовки выгружаются на промежуточный ленточный транспортер для достижения большого количества тактов вращения делительного барабана (производительность)

5 Последующее округление тестовых заготовок осуществляется при помощи качающегося округлительного барабана. Размер и характеристики округлительного барабана зависят от консистенции и веса тестовых заготовок.

6 Округлительная лента для инициирования процесса округления.

7 Патентованная округлительная «гусеничная» лента для оптимального результата округления.

8 В крайнем нижнем положении тестовые заготовки выгружаются на ленты распределительного транспортера.

## INDUSTRIE REX I

Industrie Rex I - это классическая модель начального класса для производства продукции большой мощности - до 24 000 штук в час. Благодаря бережной обработке теста и соблюдению точного развеса штучных изделий делитель обеспечивает не только высокую производительность выпускаемой продукции, но и ее высокое качество.

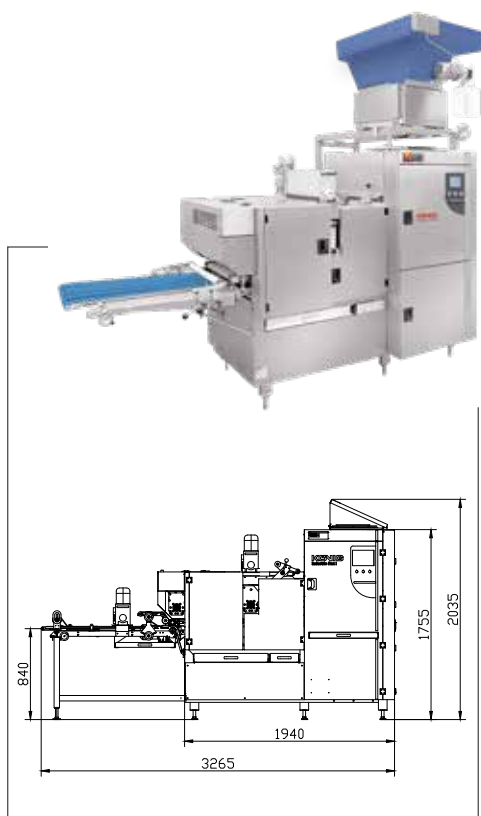

- Диапазон развеса от 22 до 150 г
  - Макс. производительность до 24 000 штук в час
  - Принцип действия: стандартный (фиксированный диапазон развеса)
  - Загрузка теста через бункер с роликowymi валками (28 кг)
  - Исполнение из высококачественной стали
  - Управление через программируемый контроллер при помощи сенсорной панели
  - Потребляемая электрическая мощность 4,5 кВт
  - Вес машины ок. 2 000 кг
  - Размеры машины (Д x Ш x В в мм): 3 265 x 1 075 x 2 035
- \* доступны распределительные транспортеры различной длины

## INDUSTRIE REX II

Секрет обеспечения высокой часовой производительности заключается в разделении этапов технологического процесса. В модели Industrie Rex II процессы деления и округления тестовых заготовок разделены, что позволяет машине Industrie Rex II выйти на производительность до 30 000 шт. в час, одновременно демонстрируя превосходные результаты округления теста.

- Диапазон развеса от 10 до 150 г
- Макс. производительность до 30 000 штук в час
- Принцип действия: стандартный (фиксированный диапазон развеса)
- Загрузка теста через бункер с роликowymi валками (28 кг)
- Исполнение из высококачественной стали
- Управление через программируемый контроллер при помощи сенсорной панели
- Потребляемая электрическая мощность 5,5 кВт
- Вес машины ок. 2 200 кг
- Размеры машины (Д x Ш x В в мм): 3 265 x 1 130 x 2 035

\* доступны распределительные транспортеры различной длины

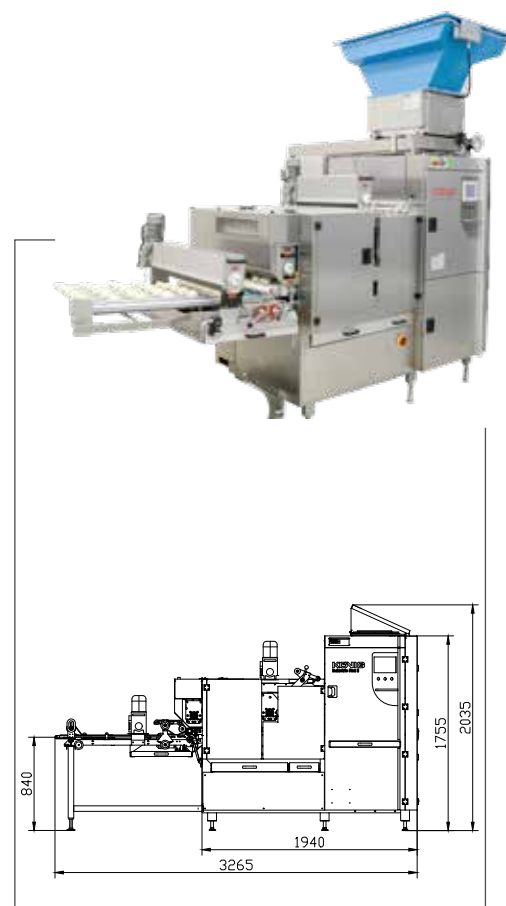

L

**INDUSTRIE REX PLUS**

Промышленная установка Industrie Rex Plus позволяет бесппроблемно делить и округлять тестовые заготовки с большим штучным весом (до 620 г), например, тестовые заготовки для подложки для пиццы, для багетов и т. д.

- Широкий диапазон развеса (от 85 до 620 г)
- Макс. производительность до 8 400 штук в час
- Загрузка теста через бункер с роликowymi валками (23 кг)
- Исполнение из высококачественной стали
- Удобное управление с помощью программируемого контроллера
- Потребляемая электрическая мощность 4,5 кВт
- Вес машины ок. 2 000 кг
- Размеры машины (Д x Ш x В в мм): 3 265 x 1 875 x 2 035

\* доступны распределительные транспортеры различной длины

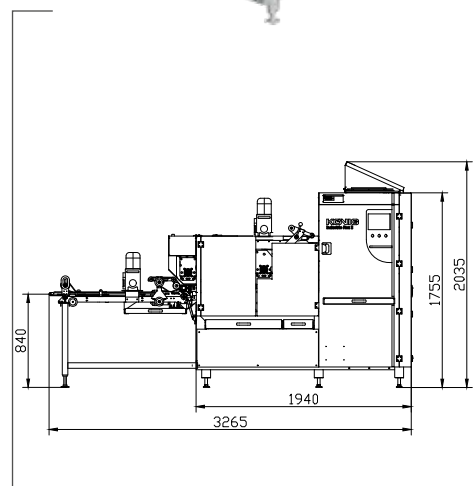

L

**INDUSTRIE REX FUTURA**

Два различных типоразмера равесочных плунжерных модулей делительного барабана и разделые участки деления и округления позволили расширить диапазон развеса обрабатываемых тестовых заготовок. Это дало возможность комбинирования разных весовых диапазонов выпускаемой продукции.

- Диапазон развеса от 30 до 130 г
- Макс. производительность до 12 000 штук в час
- Принцип действия: Futura (два диапазона развеса)
- Загрузка теста через бункер с роликowymi валками (28 кг)
- Расширенный диапазон развеса за счет комбинации двух типоразмеров равесочных плунжерных модулей
- Исполнение из нержавеющей стали
- Управление через программируемый контроллер при помощи сенсорной панели
- Потребляемая электрическая мощность 6 кВт
- Вес машины ок. 2 200 кг

\* доступны распределительные транспортеры различной длины

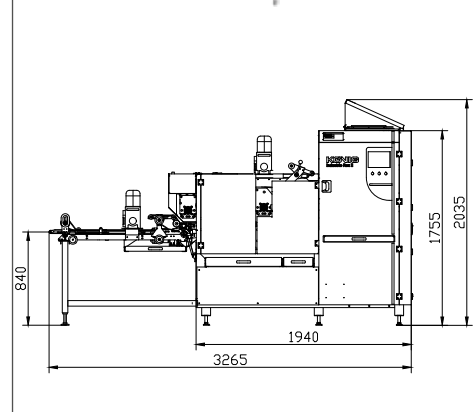



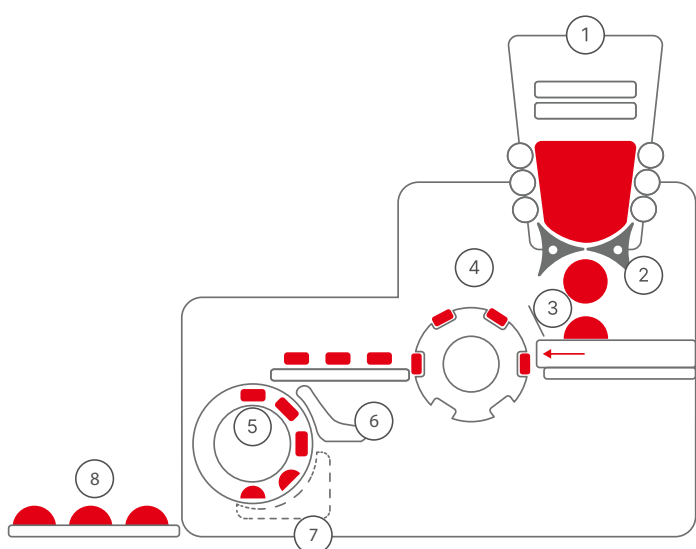

- 1 Тесто загружается в бункер с роликовыми валками.
- 2 При помощи вращающихся звездчатых валков оптимизированные порции теста подаются в зону объемного деления.
- 3 Горизонтально движущийся толкатель заполняет тестом весовые камеры внутри делительного барабана, вращающегося в тактовом режиме. Доступна электронная регулировка давления толкателя. В крайнем нижнем положении барабана можно изменять диапазон развеса при помощи сменных развесочных плунжерных модулей барабана.
- 4 После поворота на 180° против часовой стрелки тестовые заготовки выгружаются на промежуточный ленточный транспортер для снятия напряжения в тестовых заготовках перед округлением. Этот промежуточный ленточный транспортер с обеих сторон складывается вверх для удобства проведения технического обслуживания и очистки.
- 5 Последующее округление тестовых заготовок осуществляется при помощи качающегося округлительного барабана. Размер и характеристики делительного барабана зависят от консистенции и веса тестовых заготовок. Узел округления оснащен регулируемым эксцентриком.
- 6 Округлительная лента для инициирования процесса округления.
- 7 Патентованная округлительная «гусеничная» лента для оптимального результата округления.
- 8 В крайнем нижнем положении тестовые заготовки выгружаются на ленты распределителя. Эта система позволяет сочетать максимальную часовую производительность с максимальной щадящей обработкой теста. Этот принцип деления и округления разработан компанией König. Он позволяет обрабатывать даже необычно большие объемы выхода теста; Давление и интенсивность округления определяются рецептурой: от практически отсутствия давления до экстремально сильного

L

**INDUSTRIE REX III**

На делительно-округлительной машине Industrie Rex III выход разделённых и округлённых тестовых заготовок возможен макс. в 14 рядов. Такое расширение позволяет достичь максимальной производительности до 42 000 шт. в час, одновременно гарантируя синхронизацию с последующими модулями в линии в точном соответствии с параметрами выпускаемой продукции.



- Диапазон развеса от 10 до 130 г
  - Макс. производительность до 42 000 штук в час
  - Принцип действия: стандартный (фиксированный диапазон развеса)
  - Загрузка теста через бункер с роликовыми валками (38 кг)
  - Исполнение из высококачественной стали
  - Управление через программируемый контроллер при помощи сенсорной панели
  - Потребляемая электрическая мощность 9 кВт
  - Вес машины ок. 2 800 кг
  - Размеры машины (Д x Ш x В в мм): 3 665 x 1 375 x 2 115
- \* доступны распределительные транспортеры различной длины

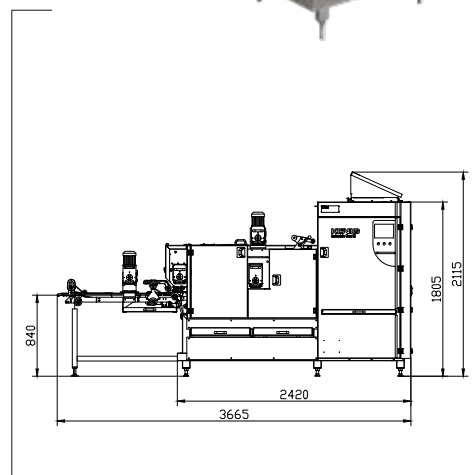



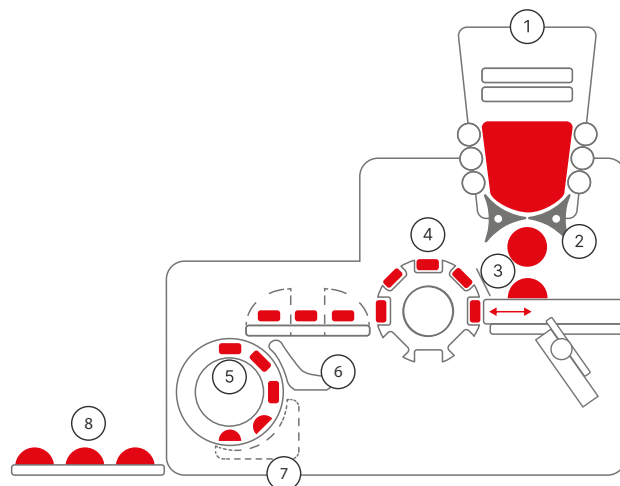

- 1 Тесто загружается в бункер предварительного порционирования с роликовыми валками.
- 2 С помощью вращающихся трехлучевых ножей оптимальные порции теста подаются в зону окончательного порционирования.
- 3 Перемещающийся горизонтально толкатель рождает тесто через отверстия неподвижного делительного барабана. Давление толкателя можно при этом регулировать при помощи электроники. Диапазон развеса можно изменять посредством сменных вставок делительного барабана (замена вставок происходит в нижнем положении барабана).
- 4 После поворота на 180° против часовой стрелки тестовые заготовки выгружаются на промежуточный ленточный транспортер. – Это дает тестовым заготовкам возможность еще раз отлежаться перед округлением. Данный промежуточный транспортер можно с обеих сторон откинуть вверх для удобства технического обслуживания и очистки.
- 5 Последующее округление (шлифовка) тестовых заготовок происходит с помощью подвижного внутреннего округлительного барабана.

Конфигурация округлительных барабанов зависит от консистенции и веса теста. Станция округления оснащена функцией изменения радиуса округления (эксцентрик).

- 6 Округлительная лента в начале процесса округления.
- 7 запатентованная цепная лента, с возможностью астройки для достижения оптимального качества кругления.
- 8 В крайнем нижнем положении тестовые заготовки выгружаются на ленту распределительного транспортера. Внедрение подобной системы позволило добиться высочайшей часовой производительности при максимально бережной обработке теста. Благодаря такому принципу деления и округления теста, изобретенному компанией König, можно достигать в том числе нетипично высоких показателей выхода теста; давление и интенсивность округления устанавливаются в соответствии с параметрами рецептуры: от практически нулевого до максимально высокого давления.

**ДЛЯ САМЫХ ВЫСОКИХ ТРЕБОВАНИЙ: INDUSTRIE REX AW EC В ИСПОЛНЕНИИ „EASY CLEAN“**

Сосредоточьтесь на том, что важно — на Вашем производстве: наше революционное исполнение «Easy Clean» экономит время и ресурсы за счет высокоэффективной очистки и обслуживания, обеспечивая максимальную эксплуатационную готовность оборудования.

Открытый дизайн с полным пониманием всех этапов процесса и доступом ко всем модулям

Дверь для очистки и обслуживания с проходной платформой: впервые вы можете пройти через машину для лучшего доступа

Полный вынос приводов от зон работы с тестом

Гигиеничность и доступность при расстоянии до пола не менее

250 мм Большие двери для легкого доступа

Простая разблокировка транспортерных лент - без использования инструмента

Наклонные поверхности под углом 45°, на которых может скапливаться меньше остатков муки и теста

Н Высококачественная конструкция с компонентами из нержавеющей стали или пищевого пластика

Выдвижной распределитель на мобильной раме





L

## INDUSTRIE REX AW / AW EC

### AW - ACCURATE WEIGHT:

#### ЭТАЛОН МАКСИМАЛЬНОЙ ТОЧНОСТИ ШТУЧНОГО РАЗВЕСА

С помощью машины Industrie Rex AW возможно делить и округлять тестовые заготовки с максимальной точностью штучного развеса, при этом обрабатывая тесто в предельно щадящем режиме.

- Диапазон развеса от 22 до 200 г
- Макс. производительность до 43 200 штук в час
- Принцип действия: стандартный (фиксированный диапазон развеса)
- Загрузка теста через бункер с роликовыми валками (макс. 45 кг)
- Отличная доступность ко всем рабочим узлам и, соответственно, удобство очистки бункера с роликовыми валками
- Исполнение из высококачественной стали
- Управление через программируемый контроллер при помощи сенсорной панели
- Потребляемая электрическая мощность 13 кВт
- Вес машины ок. 4 000 кг
- Размеры машины (Д x Ш x В в мм): 4 680 x 2 725 x 3 005
- Простая и безопасная замена равесочных плунжерных модулей делительного барабана

\* доступны распределительные транспортеры различной длины

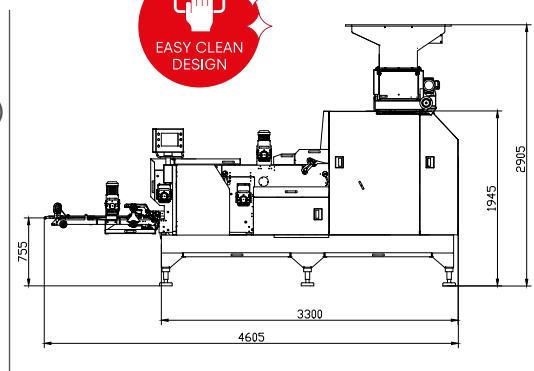

L

## INDUSTRIE REX V AW EC

Полностью автоматическая тестоделительная и округлительная машина Industrie Rex V AW EC представляет собой новое измерение касательно требований к качеству и производительности. Благодаря максимальной производительности по тесту 6,5 тонн в час и конструкции «Easy Clean» от König оптимально сочетаются стандарты производительности и гигиены.

- Диапазон развеса от 22 до 180 грамм в одной машине
  - Макс. производительность до 50.400 штук в час (14 рядов)
  - Принцип работы: сменные поршневые вставки
  - Новый стандарт промышленного дизайна: долговечность благодаря усиленной раме и компонентам из нержавеющей стали.
  - Революционное исполнение «Easy Clean» экономит время и ресурсы за счет высокоэффективной очистки и обслуживания.
  - Открытый дизайн для полного понимания процесса обработки теста: впервые вы можете даже пройти машину насквозь
  - Точность развеса +/- 1% (в зависимости от теста) в соответствии с проверенным принципом «AW».
  - Вес машины ок. 5.200 кг (включая большой бункер TRÖ)
  - Габаритные размеры машины (L x B x H в мм): 5375 x 3095 x 3080
- \* альтернативная длина распределительного транспортера – по запросу

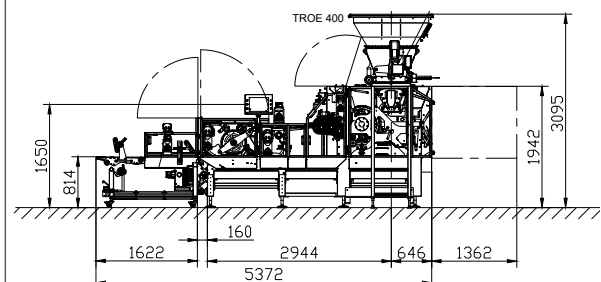

## MINI REX FUTURA

Высокопрочный фторпластовый барабан | Управление через программируемый контроллер

Диапазон развеса	Рядность	Макс. производительность в час	Возможность комбинирования и замены	С округлением / Без округления	Кол-во тактов / мин
13-35 г	2	4000	Все диапазоны развеса можно комбинировать		33
16-40 г	2	4000			33
20-65 г	2	4000			33
25-75 г	2	4000			33
35-85 г	2	4000			33
40-105 г	2	4000			33
65-130 г	2	4000			33
70-140 г	2	4000			33
85-160 г	2	4000			33

## MINI REX MULTI

Сменный развесочный модуль барабана | Управление через микроконтроллер

Диапазон развеса	Рядность	Макс. производительность в час	Возможность комбинирования и замены	С округлением / Без округления	Кол-во тактов / мин	
8-12 г	4	4800	Все диапазоны развеса можно комбинировать с помощью сменных развесочных модулей барабана		20	
12-20 г	3	3600			20	
15-30 г	3	3600			20	
23-60 г	2	2400			20	
25-68 г	2	2400			20	
30-80 г	2	2400			С округлением	20
40-95 г	2	2400			20	
55-108 г	2	2400			20	
75-120 г	2	2400			20	
85-140 г	2	2400			20	
90-150 г	2	2400			20	
100-250g	1	1200			Без округления	20
190-330 г	1	1200	20			

**BASIC REX**

Управление через реле

Диапазон развеса	Рядность	Макс. производительность в час	Возможность комбинирования и замены	С округлением / Без округления	Кол-во тактов / мин
15-40 г	(3)\4\5\6	4500/6000/7500/9000			25
20-50 г	(3)\4\5\6	4500/6000/7500/9000			25
22-55 г	(3)\4\5\6	4500/6000/7500/9000			25
25-65 г	(3)\4\5\6	4500/6000/7500/9000			25
35-85 г	(3)\4\5\6	4500/6000/7500/9000			25
45-100 г	(3)\4\5\6	4500/6000/7500/9000			25
50-110 г	(3)\4\5\6	4500/6000/7500/9000			25
52-115 г	(3)\4\5\6	4500/6000/7500/9000			25
55-125 г	(3)\4\5	4500/6000/7500			25
60-135 г	(3)\4\5	4500/6000/7500			25

**CLASSIC REX**

Управление через ПЛК/реле

Диапазон развеса	Рядность	Макс. производительность в час	Возможность комбинирования и замены	С округлением / Без округления	Кол-во тактов / мин
13-16 г	(6)\8	9000/12000			25
14-30 г	(6)\8	9000/12000			25
15-40 г	(3)\4\5\6	4500/6000/7500/9000			25
20-50 г	(3)\4\5\6	4500/6000/7500/9000			25
22-55 г	(3)\4\5\6	4500/6000/7500/9000			25
25-65 г	(3)\4\5\6	4500/6000/7500/9000			25
35-85 г	(3)\4\5\6	4500/6000/7500/9000			25
45-100 г	(3)\4\5\6	4500/6000/7500/9000			25
50-110 г	(3)\4\5\6	4500/6000/7500/9000			25
52-115 г	(3)\4\5\6	4500/6000/7500/9000			25
52-125 г	(3)\4\5	4500/6000/7500			25
60-135 г	(3)\4\5	4500/6000/7500			25
65-160 г	(3)\4\5	4500/6000/7500			25



## CLASSIC REX FUTURA

Управление через ПЛК

Диапазон развеса	Рядность	Макс. производительность в час	Возможность комбинирования и замены	С округлением / Без округления	Кол-во тактов / мин
15-40 г	(3)\4\5\6	4500/6000/7500/9000			25
20-50 г	(3)\4\5\6	4500/6000/7500/9000			25
22-55 г	(3)\4\5\6	4500/6000/7500/9000			25
25-65 г	(3)\4\5\6	4500/6000/7500/9000			25
35-85 г	(3)\4\5\6	4500/6000/7500/9000	Все диапазоны развеса с помощью сменных развесочных модулей барабана можно комбинировать		25
50-110 г	(3)\4\5\6	4500/6000/7500/9000			25
52-115 г	(3)\4\5\6	4500/6000/7500/9000			25
55-125 г	(3)\4\5	4500/6000/7500			25
60-135 г	(3)\4\5	4500/6000/7500			25
65-160 г	(3)\4\5	4500/6000/7500			25
70-170 г	(3)\4\5	4500/6000/7500			25
80-180 г	(3)\4\5	4500/6000/7500		25	

## CLASSIC REX PLUS

Управление через ПЛК

Диапазон развеса	Рядность	Макс. производительность в час	Возможность комбинирования и замены	С округлением / Без округления	Кол-во тактов / мин
75-180 г	(3)\4	3600/4800			20
90-210 г	(3)\4	3600/4800			20
100-245 г	(3)\4	3600/4800			20
115-280 г	3	3600			20
125-300 г	3	3600			20
135-320 г	3	3600			20

**REX FUTURA MULTI**  
Управление через ПЛК

Диапазон развеса	Рядность	Макс. производитель- ность в час	Возможность комбинирования и замены	С округлением / Без округления	Кол-во тактов / мин
12-16 г	8	12000			25
15-19 г	8	12000			25
17-33 г	8	12000			25
17-33 г	(3)\4\5\6	4500/6000/7500/9000			25
20-47 г	(3)\4\5\6	4500/6000/7500/9000			25
22-55 г	(3)\4\5\6	4500/6000/7500/9000			25
25-65 г	(3)\4\5\6	4500/6000/7500/9000			25
35-80 г	(3)\4\5\6	4500/6000/7500/9000			25
50-105 г	(3)\4\5\6	4500/6000/7500/9000	Все диапазоны развеса можно комбинировать с помощью сменных развесочных модулей барабана в сочетании с многорядным распреде- лительным транспортёром	С округлением	25
52-110 г	(3)\4\5\6	4500/6000/7500/9000			25
55-125 г	(3)\4\5	4500/6000/7500			25
60-130 г	(3)\4\5	4500/6000/7500			25
65-160 г	(3)\4\5	4500/6000/7500			25
95-165 г	(3)\4\5	4500/6000/7500			25
100-170 г	(3)\4\5	4500/6000/7500			25
95-180 г	(3)\4	3600/4800			25
100-210 г	(3)\4	3600/4800			25
140-245 г	(3)\4	3600/4800			25
200-300 г	3	4500			25
200-400 г	2	2160		Без округления	25
300-600 г	1	1500			25

## I-REX COMPACT EC

Управление через ПЛК

Диапазон развеса	Рядность	Макс. производительность в час	Возможность комбинирования и замены	С округлением / Без округления	Кол-во тактов / мин
30-100 г	(4)/(5)/6	9600/12000/14400			40
45-135 г	(3)/(4)/5	7200/9600/12000			40
60-150 г	(3)/4	7200/9600		С округлением / Без округления	40
90-180 г	(3)/4	7200/9600			40
130-200 г	(3)/4	7200/9600			40

## I-REX COMPACT FUTURA EC

Управление через ПЛК

Диапазон развеса	Рядность	Макс. производительность в час	Возможность комбинирования и замены	С округлением / Без округления	Кол-во тактов / мин
30-100 г	(4)/(5)/6	9600/12000/14400			40
45-135 г	(3)/(4)/5	7200/9600/12000			40
60-150 г	(3)/4	7200/9600	Все диапазоны Развеса можно комбинировать	С округлением / Без округления	40
90-180 г	(3)/4	7200/9600		40	
130-200 г	(3)/4	7200/9600		40	

## INDUSTRIE REX I

Управление через ПЛК

Диапазон развеса	Рядность	Макс. производительность в час	Возможность комбинирования и замены	С округлением / Без округления	Кол-во тактов / мин
20-40 г	(5)\(6)\(7)\8	15000/18000/21000/24000			50
22-60 г	(6)\7	18000/21000			50
25-72 г	(3)\4\5\6	9000/12000/15000/18000			50
30-100 г	(3)\4\5\6	9000/12000/15000/18000		С округлением / Без округления	50
40-130 г	(3)\4\5	9000/12000/15000			50
45-135 г	(3)\4\5	9000/12000/15000			50
60-150 г	(3)\4	9000/12000			50



## INDUSTRIE REX II

Управление через ПЛК

Диапазон развеса	Рядность	Макс. производительность в час	Возможность комбинирования и замены	С округлением / Без округления	Кол-во тактов / мин
10-20 г	10	30000			50
20-30 г	10	30000			50
20-60 г	(6)\8	24000			50
30-85 г	(6)\8	24000		С округлением / Без округления	50
30-100 г	(3)\(4)\(5)\6	9000/12000/15000/18000			50
40-130 г	(3)\(4)\(5)\6	9000/12000/15000/18000			50
60-150 г	(3)\(4)\(5)\6	9000/12000/15000/18000			50

## INDUSTRIE REX I PLUS

Управление через ПЛК

Диапазон развеса	Рядность	Макс. производительность в час	Возможность комбинирования и замены	С округлением / Без округления	Кол-во тактов / мин
85-180 г	4	8400			35
100-210 г	4	8400			35
150-300 г	4	8400		С округлением / Без округления	35
180-350 г	3	6300			35
450-620 г	2	4200			35

## INDUSTRIE REX II PLUS

SPS gesteuert

Диапазон развеса	Рядность	Макс. производительность в час	Возможность комбинирования и замены	С округлением / Без округления	Кол-во тактов / мин
150-300 г	5	10500		С округлением / Без округления	35

## INDUSTRIE REX FUTURA

Управление через ПЛК

Диапазон развеса	Рядность	Макс. производительность в час	Возможность комбинирования и замены	С округлением / Без округления	Кол-во тактов / мин
30-100 г	5	12000			40
95-200 г	3	7200	омбинируемый диапазон развеса		40
30-100 г	6	14400		С округлением / Без округления	40
40-130 г	3	7200	омбинируемый диапазон развеса		40

**INDUSTRIE REX III**

Управление через ПЛК

Диапазон развеса	Рядность	Макс. производительность в час	Возможность комбинирования и замены	С округлением / Без округления	Кол-во тактов / мин
10-20 г	(12)\14	36000/42000			50
20-30 г	(12)\14	36000/42000			50
30-100 г	(8)\(9)\10	24000/27000/30000		С округлением / Без округления	50
30-100 г	(6)\(7)\8	18000/21000/24000			50
40-130 г	(6)\(7)\8	18000/21000/24000			50

**INDUSTRIE REX II AW**

Сменные развесочные модули | Управление через ПЛК

Диапазон развеса	Рядность	Макс. производительность в час	Возможность комбинирования и замены	С округлением / Без округления	Кол-во тактов / мин
22-60 г	4	14400			60
30-70 г	4	14400	Все диапазоны развеса можно комбинировать с помощью сменных развесочных модулей барабана		60
55-100 г	4	14400		60	
85-150 г	4	14400		60	
22-60 г	(3)\(4)\(5)\6	10800/14400/18000/21600		С округлением / Без округления	60
55-100 г	(3)\(4)\(5)\6	10800/14400/18000/21600	Все диапазоны развеса можно комбинировать с помощью сменных развесочных модулей барабана		60
70-130 г	(3)\(4)\(5)\6	10800/14400/18000/21600		60	
85-150 г	(3)\(4)\(5)\6	10800/14400/18000/21600		60	

**INDUSTRIE REX III AW / AW EC**

Сменные развесочные модули | Управление через ПЛК

г Диапазон развеса	Рядность	Макс. производительность в час	Возможность комбинирования и замены	С округлением / Без округления	Кол-во тактов / мин
85-150 г	(4)\(5)\6	14400/18000/21600			60
130-200 г	(4)\(5)\6	14400/18000/21600			60
22-60 г	(6)\(7)\8	21600/25200/28800	Все диапазоны развеса можно комбинировать с помощью сменных развесочных модулей барабана		60
30-70 г	(6)\(7)\8	21600/25200/28800			60
55-100 г	(6)\(7)\8	21600/25200/28800			60
70-130 г	(6)\(7)\8	21600/25200/28800		С округлением / Без округления	60
85-150 г	(6)\(7)\8	21600/25200/28800			60
22-60 г	9	32400	Все диапазоны развеса можно комбинировать с помощью сменных развесочных модулей барабана		60
70-130 г	9	32400			60
22-60 г	(8)\(9)\10	28800/32400/36000	Все диапазоны развеса можно комбинировать с помощью сменных развесочных модулей барабана		60
55-100 г	(8)\(9)\10	28800/32400/36000			60

**INDUSTRIE REX IV AW / AW EC**

Сменные развесочные модули | Управление через ПЛК

Диапазон развеса	Рядность	Макс. производительность в час	Возможность комбинирования и замены	С округлением / Без округления	Кол-во тактов / мин
85-150 г	(6)\(7)\8	21600/25200/28800	Все диапазоны развеса можно комбинировать с помощью сменных развесочных модулей барабана		60
130-200 г	(6)\(7)\8	21600/25200/28800			60
22-60 г	(8)\(9)\10	28800/32400/36000			60
30-70 г	(8)\(9)\10	28800/32400/36000	Все диапазоны развеса можно комбинировать с помощью сменных развесочных модулей барабана		60
55-100 г	(8)\(9)\10	28800/32400/36000			60
70-130 г	(8)\(9)\10	28800/32400/36000			С округлением / Без округления
85-150 г	(8)\(9)\10	28800/32400/36000			60
22-60 г	(10)\(11)\12	36000/39600/43200	Все диапазоны развеса можно комбинировать с помощью сменных развесочных модулей барабана		60
30-70 г	(10)\(11)\12	36000/39600/43200			60
55-100 г	(10)\(11)\12	36000/39600/43200			60



**INDUSTRIE REX V AW EC**

Сменные развесочные модули | Управление через ПЛК

Диапазон развеса	Рядность	Макс. производительность в час	Возможность комбинирования и замены	С округлением / Без округления	Кол-во тактов / мин
85-150 г	(8)\(9)\10	36000	Все диапазоны развеса можно комбинировать с помощью сменных развесочных модулей барабана	С округлением / Без округления	60
130-180 г	(8)\(9)\10	36000			60
22-60 г	(10)\(11)\12	43200	Все диапазоны развеса можно комбинировать с помощью сменных развесочных модулей барабана	С округлением / Без округления	60
30-70 г	(10)\(11)\12	43200			60
55-100 г	(10)\(11)\12	43200			60
70-130 г	(10)\(11)\12	43200			60
85-150 г	(10)\(11)\12	43200			60
22-60 г	(12)\(13)\14	50400	Все диапазоны развеса можно комбинировать с помощью сменных развесочных модулей барабана	С округлением / Без округления	60
30-70 г	(12)\(13)\14	50400			60
55-100 г	(12)\(13)\14	50400			60







## СЕРВИСНОЕ ОБСЛУЖИВАНИЕ И ЗАПАСНЫЕ ЧАСТИ ОТ ПРОИЗВОДИТЕЛЯ!

Перед отгрузкой с завода König каждая машина и установка подвергается испытаниям с тестом и обкатке. Большинство наших техников изучали пекарное дело. Они осуществляют монтаж установки на заводе König, а затем запускают их на вашем производстве. Они понимают взаимосвязи. И если вдруг возникнет проблема, то вы всегда можете обратиться в нашу сервисную службу. В любое время дня и ночи. В любой точке мира.



В рабочее время по номеру: +43 316 6901 0

В нерабочее время по номеру: +43 316 6901 739



# KÖNIG

QR-код для перехода к категории  
«Деление и округление тестовых заготовок»